

Автомобильный парковочный радар 8 сенсоров

APS-8L-02



Инструкция

1. Назначение

Парковочный радар предназначен для информирования водителя о приближении препятствия при движении автомобиля вперед или задним ходом.

При наличии препятствия в зоне действия радара включается звуковой сигнал зуммера, на дисплее появляется информация о расстоянии до препятствия.

По мере приближения к препятствию сигналы зуммера становятся все чаще, а в зоне опасного приближения звуковой сигнал становится непрерывным.

2. Комплектность

- Блок индикации с кабелем для подключения
- Блок управления
- 8 ультразвуковых врезных датчиков с кабелями
- Жгут для подключения питания
- Фреза для подготовки отверстий под датчики
- Двусторонний скотч
- Инструкция

3. Технические характеристики

Напряжение питания, В	10,8 - 15
Потребляемая мощность, не более Вт	2
Измеряемое расстояние, м	0,3 - 2,5
Диапазон рабочих температур, °С	-40 +80
Количество датчиков, шт	8
Частота излучения, КГц	40
Уровень звука (на расстоянии 10см), дБ	70 - 80

4. Схема подключения

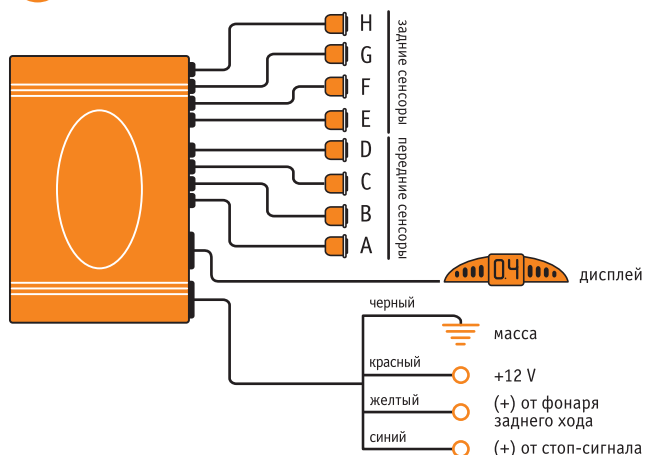

5. Установка

Блок индикации (дисплей) расположите на приборной панели или зеркале заднего вида в удобном месте. Положите кабель к блоку управления под обшивкой автомобиля.

Блок управления устанавливается в удобном месте задней части автомобиля под обшивкой.

Черный провод жгута питания блока управления подключается к массе, красный провод жгута – к электрической цепи «АСС» замка зажигания автомобиля, желтый провод к электрической цепи автомобиля, включающей световые сигналы заднего хода, синий провод к электрической цепи автомобиля, включающей стоп-сигналы.

 **Установке датчиков необходимо уделить особое внимание.**

Правильность установки очень важна и непосредственно влияет на качество работы изделия.

Датчики устанавливаются на задний бампер автомобиля. Расстояние от поверхности земли до датчиков должно быть 50-65 см (рекомендуется 55 см). Под установку датчиков необходимо выбрать вертикальную плоскость бампера, не содержащую металлических деталей.

Необходимо наметить места для установки сенсоров в соответствии с иллюстрациями. Затем входящей в комплект фрезой просверлить для них отверстия.

При подключении кабелей сенсоров к разъёмам блока управления необходимо следить за совпадением маркировки на кабеле и блоке управления.

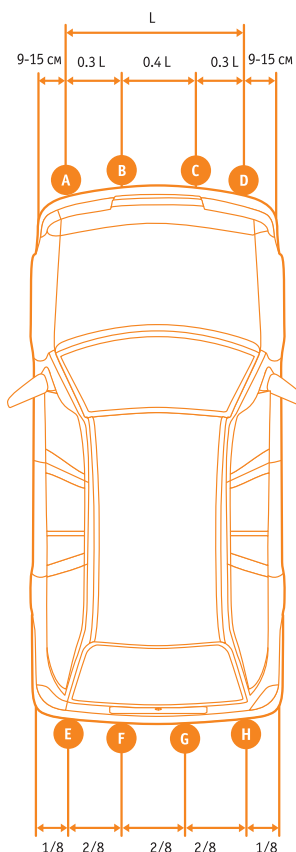

Если смотреть на автомобиль спереди, сенсоры должны быть установлены слева направо: «D», «C», «B», «A».

Если смотреть на автомобиль сзади, сенсоры должны быть установлены слева направо: «E», «F», «G», «H».

4

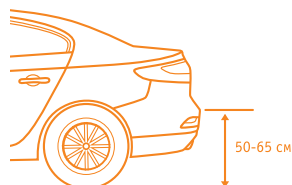

Рекомендуемая высота установки сенсоров — 50 см от уровня земли

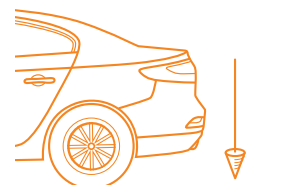

Сенсоры устанавливаются на вертикальной поверхности бампера

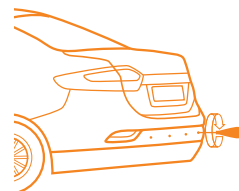

Наметьте места установки сенсоров, например, шилом

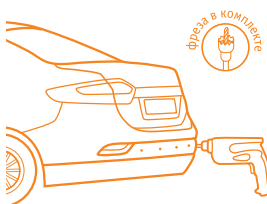

Отверстия сверлятся специальной фрезой



Осторожно установите сенсор в отверстие. При установке не надавливайте на среднюю часть сенсора во избежание его повреждения.

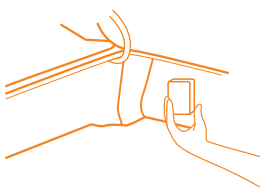

Блок управления установите в багажнике.

5

6. Проверка

После включения заднего хода на коробке передач звучит сигнал зуммера и начинают мигать крайние сегменты шкалы на дисплее. Это означает, что измеритель полностью исправен и готов к работе.

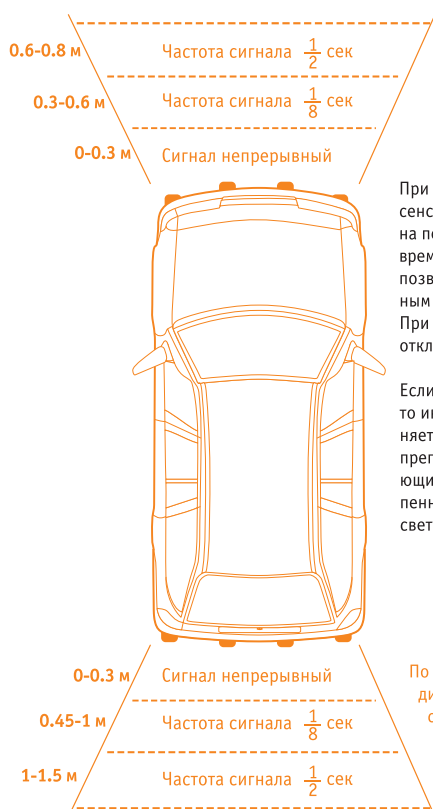

При движении вперед передние сенсоры работают после нажатия на педаль тормоза некоторое время, затем отключаются. Это позволяет пользоваться парковочным радаром при парковке. При обычной езде устройство отключается автоматически.

Если препятствия не обнаружено, то информация на дисплее не меняется. По мере приближения к препятствию звучат предупреждающие сигналы и на шкале постепенно увеличивается количество светящихся сегментов.

По тому, с какой стороны дисплея светится больше сегментов, можно определить положение препятствия (справа или слева).

6

Внимание

Автомобильный парковочный радар является вспомогательным устройством. При движении вперед и задним ходом он снабжает водителя дополнительной информацией.

Установка и использование парковочного радара на автомобиле не освобождает водителя от необходимости проявлять максимальную осторожность при движении на автомобиле.

Парковочный радар в некоторых случаях не сможет уверенно зафиксировать некоторые типы препятствий и своевременно предупредить водителя. Это возможно при следующих типах препятствий:

- острые препятствия с маленькой площадью отражения
- препятствия из рыхлого снега или мягкого материала, поглощающего ультразвуковые волны.
- препятствия прозрачные для ультразвука: растения, кусты и т.п.

Возможны ложные срабатывания в следующих случаях:

- при движении задним ходом вниз или вверх по наклонной плоскости или дороге с неровным покрытием
- при наличии поблизости постороннего источника ультразвукового излучения.

7. Обслуживание

Парковочный радар не требует специального обслуживания. Оберегайте сенсоры от ударов. Необходимо регулярно очищать сенсоры от грязи, льда, снега.

7